

三貴機械有限公司
SANE KUEI MACHINERY CO.,LTD.

放電加工機

E.D.M.

Electrical Discharge Machine

SKM C軸規格說明

版本:01

內容說明

使用範圍

本產品專用於 EDM 機台主軸頭上，它帶有自動分度和同步加工的功能，可以做螺旋加工、定位加工、加工螺紋和擴孔加工。

使用環境

使用壓縮空氣壓力 5—6 bar ±10%

壓縮空氣標準 ISO 8573—1 4.2.5 級

注意！所使用的壓縮空氣品質直接影響到夾頭的操作及使用壽命！要求必須使用乾燥的壓縮空氣。

規格 Specification	SKM C 軸 (內藏式) C - Axis	SKM C 軸 (外掛式) SKM C - Axis (External)
重量 Weight	30Kg	40 Kg
馬達 Motor	AC 400W/200VAC	AC 400W/200VAC
解碼器(解析度) Encoder	S-D 90(90000pulses)	S-D 90(90000pulses)
最大中心沖液壓力 Max. Centric Flushing Pressure	2 Bar	2 Bar
最大加工電流 Max. Machining Current	90A(不旋轉時);45A(旋轉時) 90A(Static);45A(Dynamic)	90A(不旋轉時);45A(旋轉時) 90A(Static);45A(Dynamic)
最大轉速 Max. Rotational speed	60rpm	60rpm
定位精度 Positioning accuracy	±0.001°	±0.001°
夾頭類型 Chuck Type	EROWA or 3R System or Hirschmann	EROWA or 3R System or Hirschmann
最大電極重量 Max. Electrode Weight	5kgs(動態), 18Kgs(靜態)	10kgs(動態), 20Kgs(靜態)
空氣壓力要求 Air Pressure Required	6Kg/cm ² , Psi85	6Kg/cm ² , Psi85
最大扭力 Max. torque	18 Nm	30 Nm
齒輪比 Gear Ratio	1:15	1:40

欲詳解更多相關資料，請洽本公司業務專員

For more details, Pis contact with our sales.

內藏式 C 軸外觀尺寸圖

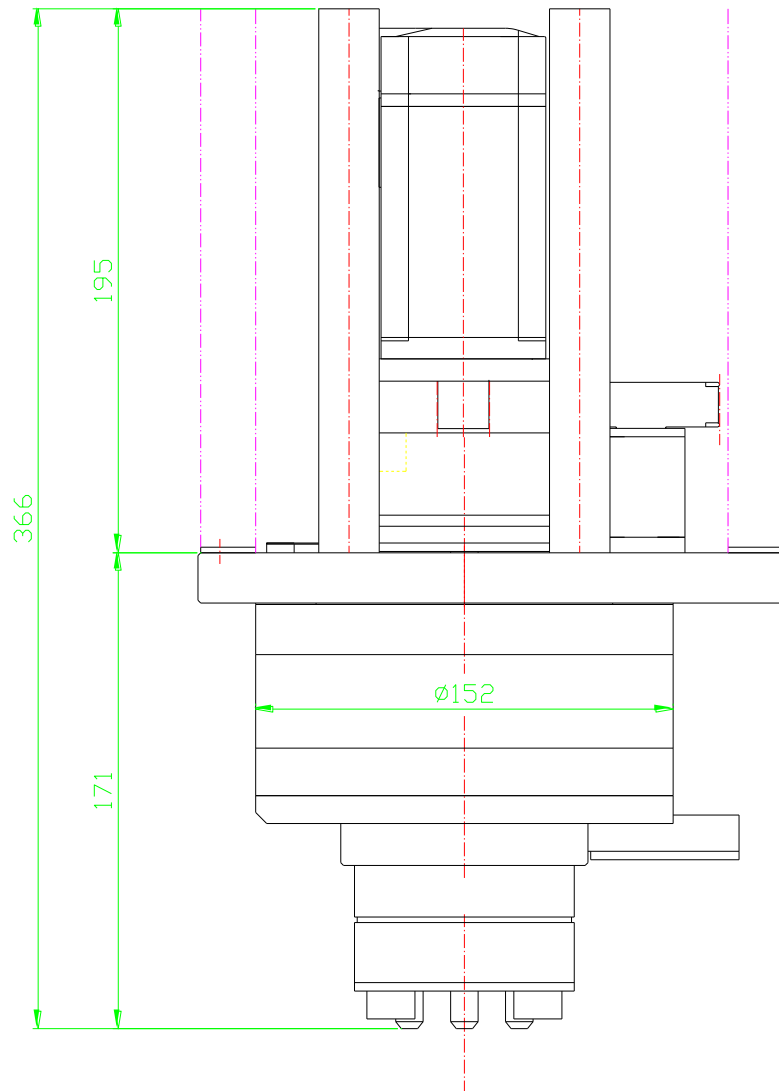
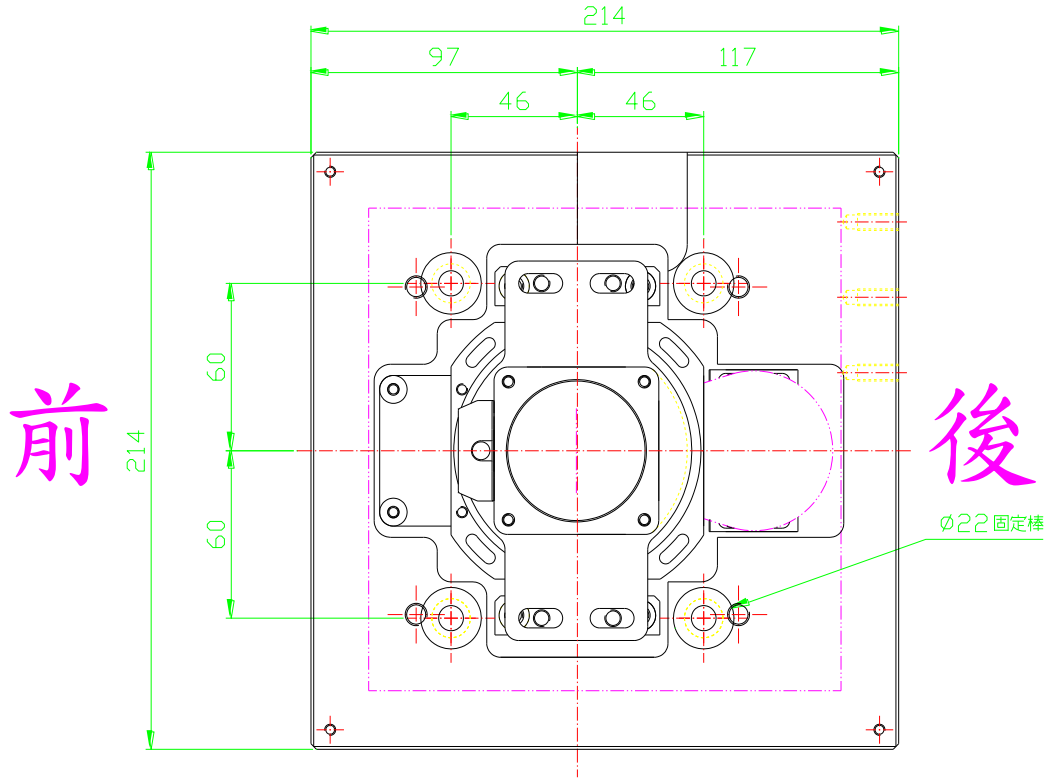

外掛式 C 軸外觀尺寸圖

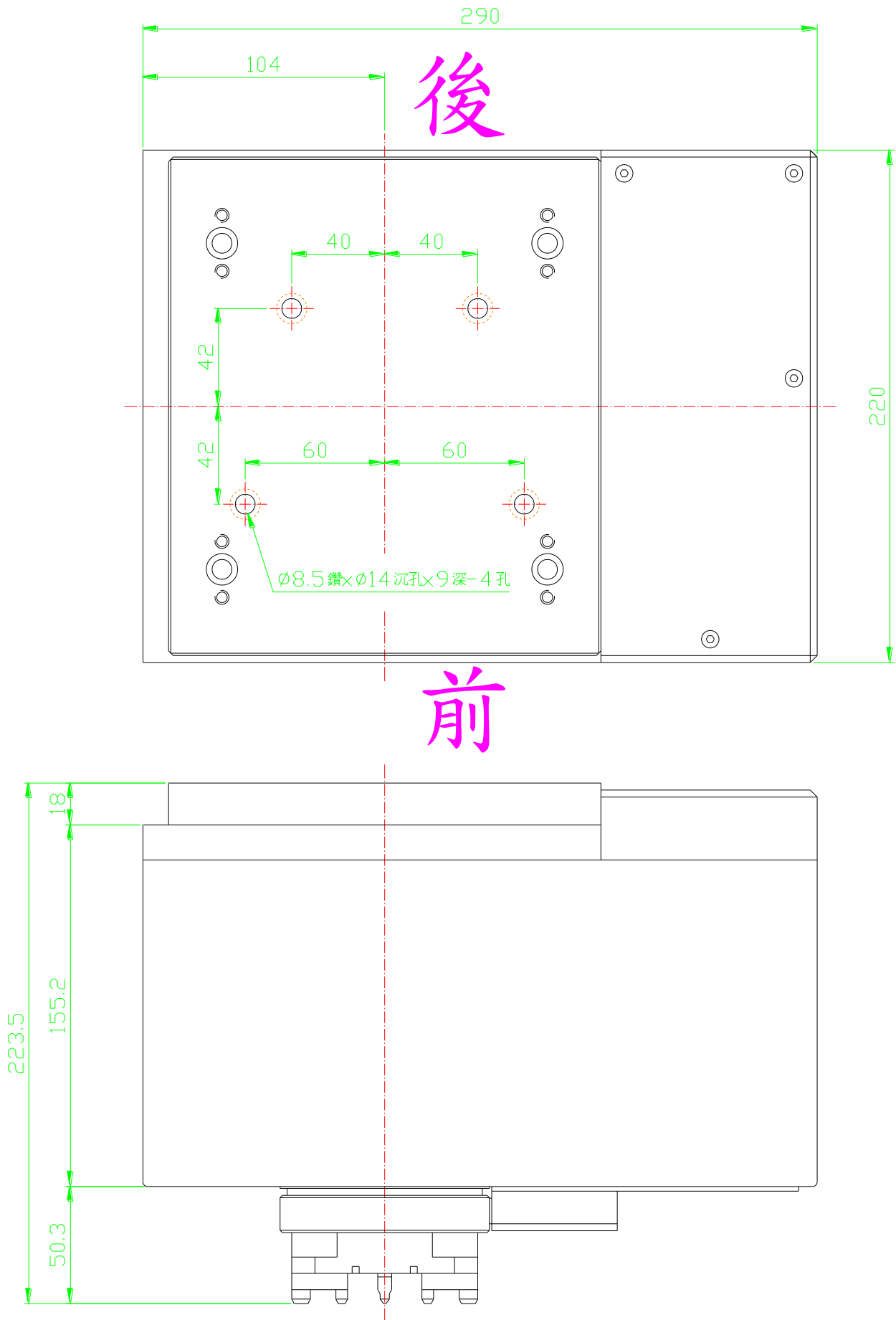

參考照片

內藏式 C 軸



外掛式 C 軸+ATCx8

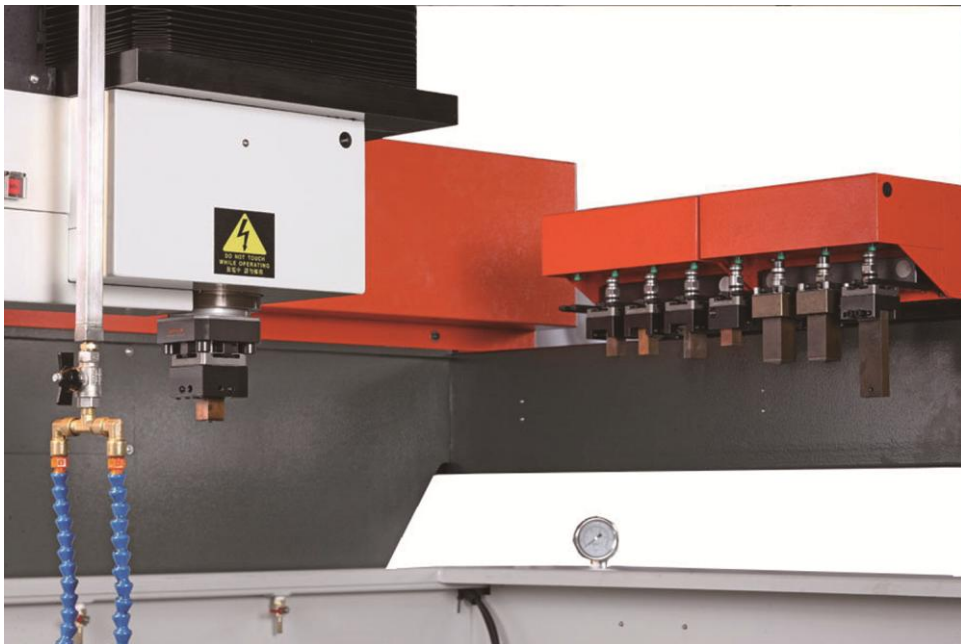

真圓度檢驗表

Circular accuracy inspection table

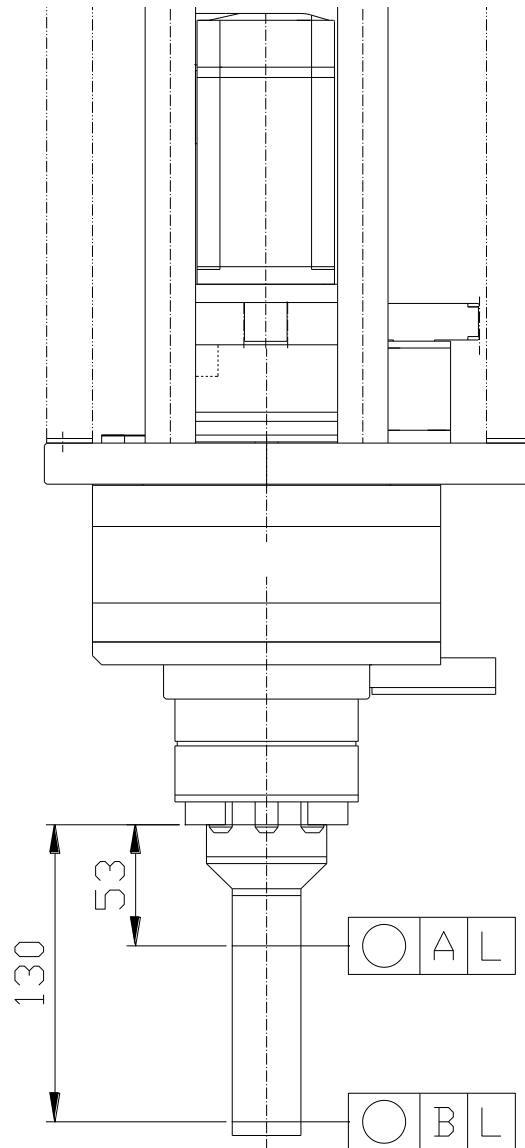

序號 Serial Number		
真圓度位置 Runout on the control rod	MC Z=53	MC Z=130
公差 Tolerance	A 0.005mm	B 0.01mm
測量值 Measunng Value		
簽名: Sing:		日期 Date / /
ps 註記:		

本公司保有變更設計之權利，產品如因需要實施變更，將不予另通知。