

WELDING STUD/ THREADED STUD

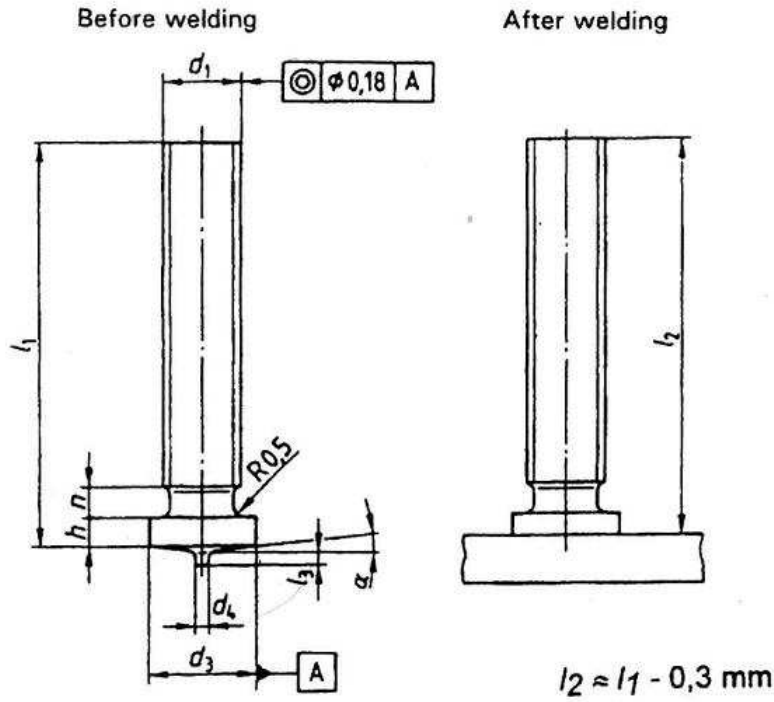

d1	l1 +0.6 0	d3 ±0,2	d4 ±0,08	l3 ±0,05	h	n max.	α ±1°
M3	6 8 10 12 16 20	4,5	0,60	0,55	0,7 to 1,4	1,5	3°
M4	8 10 12 16 20 25	5,5	0,65				
M5	10 12 16 20 25 30	6,5	0,75	0,80	0,8 to 1,4	2	
M6		7,5					
M8	12 16 20 25 30	9		0,85	0,8 to 1,4	3	